

Variabele rondebalepersen

VB-VBP
3100 SERIE



www.kuhn.com



be strong, be **KUHN**



VB-VBP

3100 serie

ONGEKEND HOGE “KUH” PERSDICHTHEID !

KUHN BIEDT U EEN NIEUWE GENERATIE VARIABLE RONDEBALENPERSEN AAN, WAARMEE U BETER VOORBEREID BENT OP DE UITDAGINGEN VAN MORGEN.

DE RONDEBALENPERSEN VAN KUHN ZIJN ONTWERPEN MET UW BELANGRIJKSTE WENSEN OP HET GEBIED VAN PERSEN IN HET ACHTERHOOFD. ZE ZIJN ONTWIKKELD OM DE RENDABILITEIT VAN UW PERSPROCES EEN BOOST TE GEVEN.

INNOVATIE MET PRAKTIJKERVERING

KUHN's belangrijkste drijfveer is om op alle fronten de beste kwaliteit te leveren. Onze medewerkers kiezen bewust voor landbouwmachines en hebben vaak zelf een agrarische achtergrond. Hierdoor zijn ze erg betrokken bij hun werk en beschikken ze over veel kennis en vaardigheden.

DE PERSPECIALIST

Dankzij onze jarenlange ervaring beschikken we over waardevolle kennis en deskundigheid bij de productie van persen. Hoofddoel van ons proces is eenvoudige, maar efficiënte technieken te ontwikkelen om de kwaliteit van het geleverde werk voor onze klanten te verbeteren.



Model	Ø 80 - 160	Ø 80 - 185
VB 3155	●	
VB 3160	●	
VB 3185		●
VB 3190		●
VB 3165	●	
VB 3195		●
VBP 3165	●	
VBP 3195		●



DESIGNED BY KUHN, MADE BY KUHN

INTRODUCTIE VAN DE VB 3100-SERIE

De variabele rondebalepersen van KUHN tillen persdichtheid naar een hoger niveau. De VB 3100-serie bestaat uit een breed programma variabele rondebalepersen die afgestemd kunnen worden op uw persoonlijke wensen. De variabele rondebalepersen van KUHN zijn ontwikkeld met de laatste productinnovaties zodat landbouwers en loonwerkers wereldwijd maximaal hiervan kunnen profiteren.

De VB 3155-3185 persen van onze serie met variabele kamer zijn ontwikkeld om droog materiaal zoals hooi en stro te persen.

De allround persen VB 3160-3190 uit de premium klasse zijn standaard met ISOBUS uitgerust en kunnen voor een groot scala aan gewassen worden gebruikt, waaronder ook silage-gras.

Voor extremere omstandigheden beschikken we over de VB 3165- en 3195-series, die ontworpen zijn voor de zwaarste omstandigheden ter wereld. De VBP 3165 en 3195 zijn ook leverbaar als perswikkelpakket.

VB 3155 - 3185



VB 3160 - 3190 PREMIUM



VB 3165 - 3195 PREMIUM XD



VBP 3165 - 3195 PREMIUM XD



OPTIMALE GEWASSTROOM

De KUHN VB 3100-persen garanderen een optimale gewasvoer. De brede pick-up met curvebaan zorgt dankzij het pendelsysteem voor een optimale bodemaanpassing, zodat hij ook geschikt is voor de zwaarste omstandigheden in alle zwaden.

INTEGRAL ROTOR

Alle VB 3100-persen zijn uitgerust met de INTEGRAL ROTOR-techniek. Dit eenvoudige, onderhoudsvrije invoersysteem garandeert te allen tijde een enorme doorvoercapaciteit. De korte afstand tussen de rotor en pick-up tanden zorgt voor een uitstekende gewasstroom naar de pers. Het ontwerp van deze gedwongen invoer maakt hogere snelheden mogelijk. Resultaat: een geweldige capaciteit en minder gewaschade.

Alle INTEGRAL ROTOR-units zijn voorzien van tanden die vervaardigd zijn van HARDOX®-slijtplaten*. HARDOX® combineert extreme hardheid en taaigheid met een minimale slijtage van de rotortanden. Door de langere levensduur van de rotortanden kunt u meer besparen.

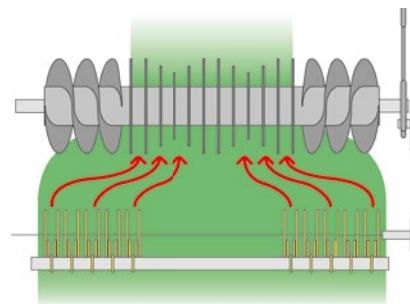

HARDOX®
WEAR PLATE

* Met uitzondering van de VB 3155-3185

INVOERUNITS	VB 3155 - 3185	VB 3160 - 3190	VB 3165 - 3195	VBP 3165 - 3195
OPTIFLOW - zonder snijsysteem	•	•		
OPTIFEED - zonder snijsysteem	•	(Optionele DROPFLOOR)	(DROPFLOOR)	
OPTICUT 14 - 70 mm snijlengte	•	(DROPFLOOR)	(DROPFLOOR, GROEPENSCHAKELING)	(DROPFLOOR, GROEPENSCHAKELING)
OPTICUT 23 - 45 mm snijlengte			(DROPFLOOR, GROEPENSCHAKELING)	(DROPFLOOR, GROEPENSCHAKELING)



GROEPENSCHAKELING



INVOERCAPACITEIT

UITVOERINGEN ZONDER SNIJSYSTEEM

Is snijden van het gewas niet nodig, dan garanderen de OPTIFLOW- en OPTIFEED-invoersystemen een gecontroleerde en constante gewasstroom naar de perskamer.

OPTIFLOW – OPEN THROAT

De OPTIFLOW open throat invoer heeft een brede invoerunit met een geweldige capaciteit. In zwaardere omstandigheden, zoals bij grote en brede zwaden stro of silage-gras, gedraagt de bovenste rol zich als een voorverdichtingswals die wordt aangedreven door de hoofdaandrijving van de pers. Er zijn geen vingers of rotortanden die de gewasstroom kunnen verstoren en hierdoor de invoercapaciteit kunnen beperken. Dit genereert een enorm invoerpotentieel en voorkomt verstoppingen van de unit.



OPTIFEED ROTOR

Door de vorm van de OPTIFEED-rotor, die beschikt over enkelvoudige invoertanden en geïntegreerde vijzels, worden ongelijkmatig opgebouwde zwaden beter verdeeld zodat goed gevormde balen ontstaan.



UITVOERINGEN MET SNIJSYSTEEM

De KUHN OC-snijsystemen met ellipsvormige rotortanden worden door gebruikers gezien als een van de beste snijsystemen op de markt. Het silage-gras wordt in een vroeg stadium naar de messen geleid en getrokken. Dit bevordert de doorstroming en het snijproces en voorkomt ongewenste verstoppingen.

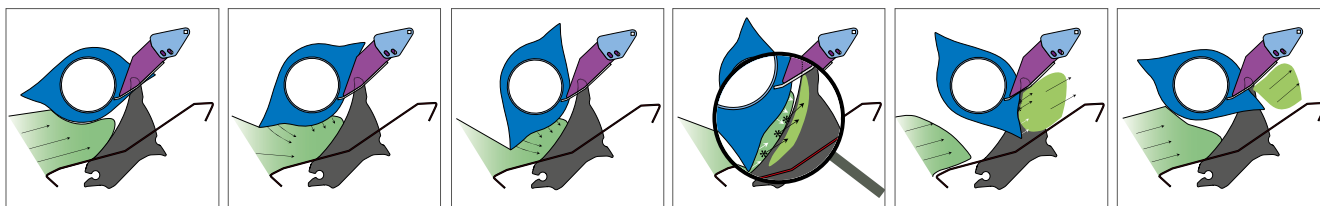

OPTICUT 14

Het OPTICUT-systeem met 14 messen is ontworpen om het zwad te spreiden en het gewas gedwongen in te voeren in de pers. Het OPTICUT-snijsysteem met 14 messen biedt een theoretische snijlengte van 70 mm. Elk mes is afzonderlijk met een veer beveiligd tegen beschadiging door vreemde voorwerpen. Bij de GROEPENSCHAKELING kan de gebruiker ervoor kiezen om 0, 4, 7, 7 of 14 messen in gebruik te hebben.



OPTICUT 23

Het OPTICUT-systeem met 23 messen combineert de voordelen van intensief snijden met mechanische beveiliging. Het snijsysteem biedt een theoretische snijlengte van 45 mm en elk mes is afzonderlijk met een veer beveiligd. Bij de GROEPENSCHAKELING van het OPTICUT-systeem met 23 messen kan gekozen worden om te werken met 0, 7, 11, 12 of 23 messen.



De VB 3165-3195 & BalePack-modellen hebben een mechanische GROEPENSCHAKELING om gemakkelijk messen te vervangen. Dit bevordert het comfort voor de bestuurder.

VOOR UW GEMAK...



DROPFLOOR

U kunt de dropfloor en messen comfortabel hydraulisch laten zakken vanuit de trekkercabine bij een verstopping van een rotor. Nadat de blokkade opgeheven is, kunnen ze probleemloos terug in werkstand gebracht worden.

ROTORONTKOPPELING

Als het laten zakken van de dropfloor niet voldoende is, kan de rotoraandrijving van de perskameraandrijving handmatig ontkoppeld worden. Dit maakt het te allen tijde mogelijk om de baal te binden en te lossen.

De rotorontkoppeling en DROPFLOOR-technologie garanderen een snelle oplossing bij een verstopping en zorgen ervoor dat u snel verder kunt gaan met persen.



KIES UW PERS

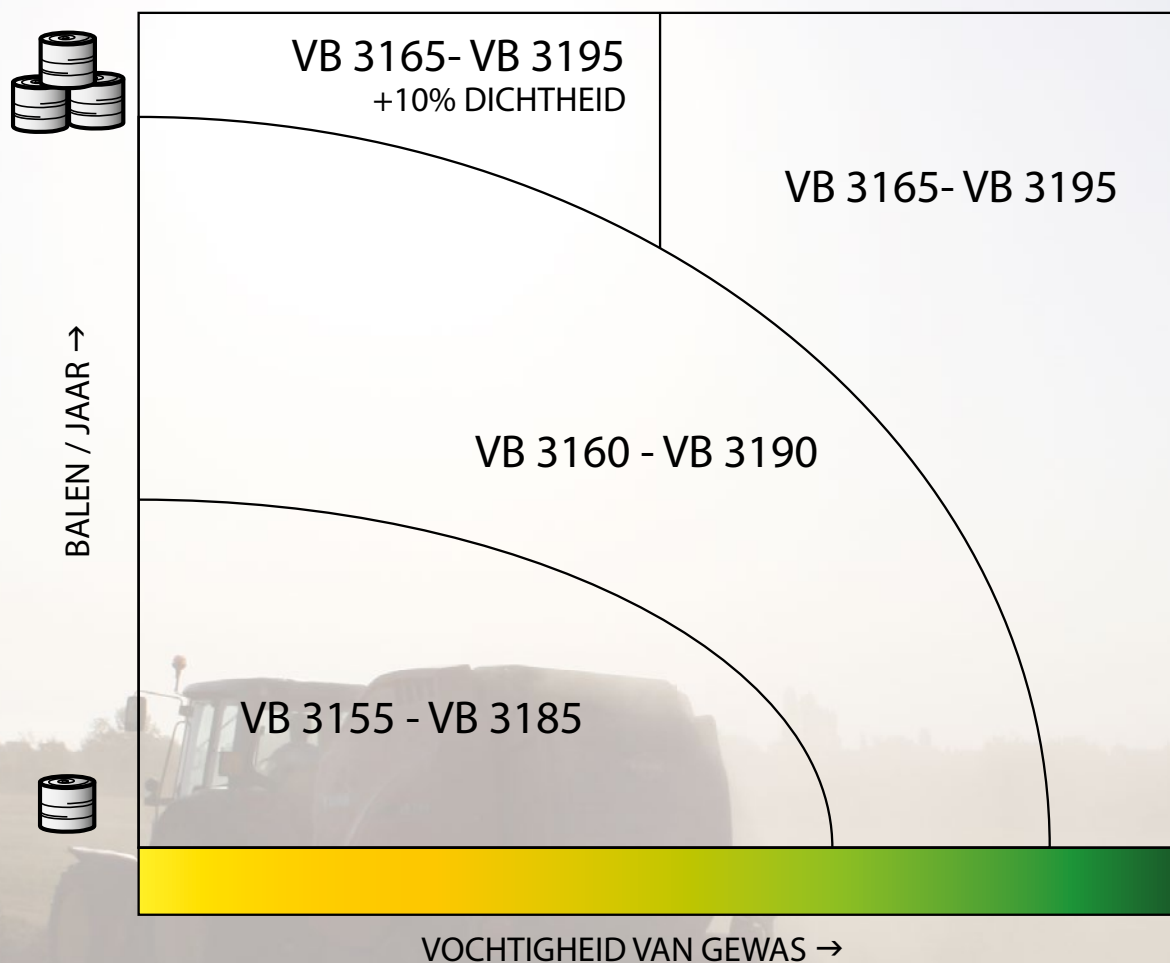

OPMERKING

Dit een indicatie, keuze kan afwijken naar persoonlijke voorkeur of plaatselijke omstandigheden.
Neem contact op met uw KUHN specialist voor meer informatie.

HET BELANG VAN EEN GOEDE BAALVORM

Compacte, perfect gevormde balen zijn een teken van kwaliteit in al zijn vormen. Bij zeer stevige ronde balen zit er minder lucht in de baal en dit resulteert in hoge kwaliteit ruwvoer!

PROGRESSIVE DENSITY – DE OPLOSSING VAN KUHN

Het PROGRESSIVE DENSITY-systeem heeft zijn meerwaarde bewezen op alle KUHN VB-persen. Het systeem verhoogt de persdruk naarmate de baal in omvang groeit. Zo ontstaat een vaste baal met een stevige buitenlaag.

HOE WERKT HET?

Naarmate de baal in de perskamer groeit, verhogen twee hydraulische cilinders en een veerspanner continu de druk op de riemspanner. Dus naarmate de baalomvang groeit, neemt ook de persdruk toe. Het resultaat is een zeer vaste baal met een stevige kern – niet te hard, niet te zacht. Strobalen met een harde buitenlaag zijn vormvaster en beter bestand tegen weersinvloeden, terwijl silagebalen hun vorm beter behouden. Hierdoor zijn ze beter te vervoeren en te verwerken.

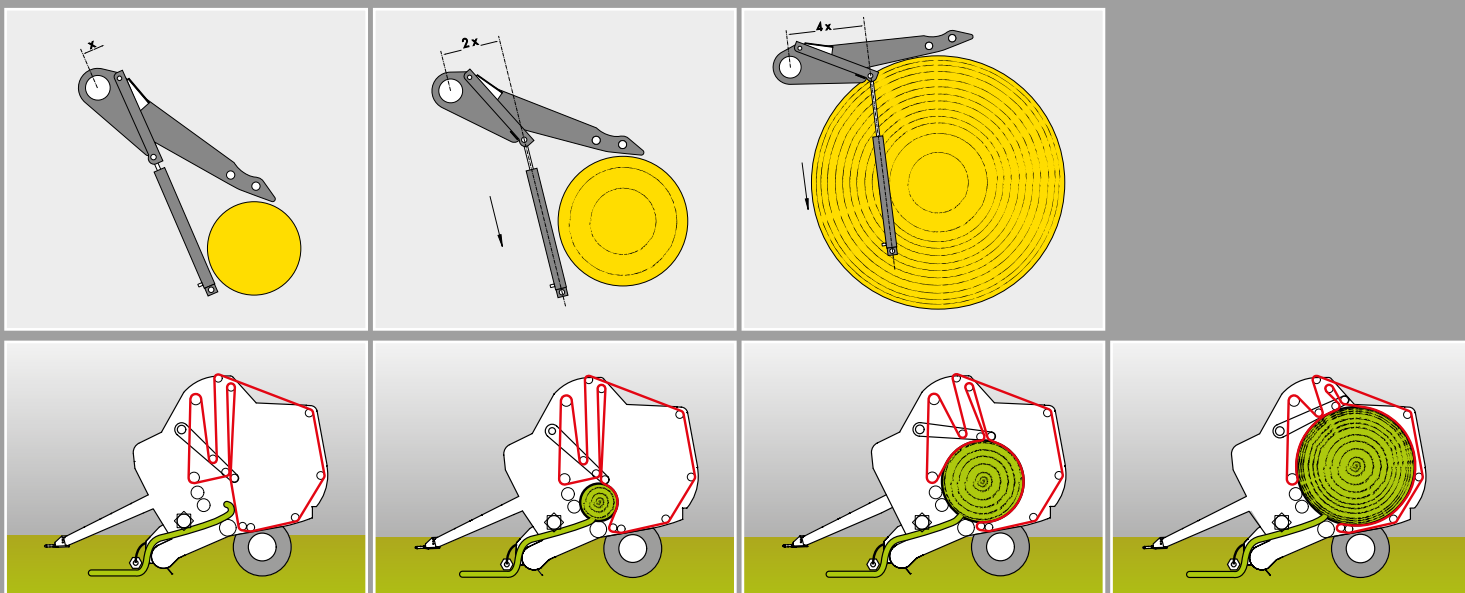

SELLE, PERFECTE BAALVORMING

De 5 riemen en 3 rollen in de perskamer van de VB 3100 zorgen voor een snelle, compacte baalvorming ongeacht het invoersysteem. De agressief geprofileerde bovenkamerrol zorgt voor een beter contact met het gewas en minder gewasverlies. Een grote gladde rol met aangedreven reinigingsrol in het voorste segment van de balenpers voorkomt gewasophoping en vervuiling van de machine.

De unieke combinatie van het KUHN PROGRESSIVE DENSITY-systeem met het slimme design van de perskamer garandeert te allen tijde een perfecte baalvorming.



VB 3100 BALE CHAMBER

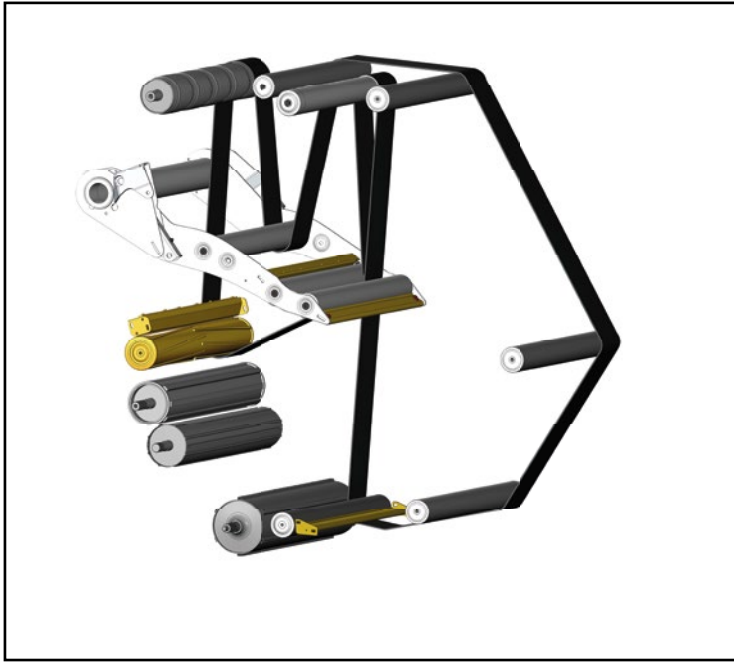

VB 3155 - VB 3185

BAALVORMING	5 RIEMEN + 3 ROLLEN
RIEMEN	VERBONDEN OF EINDLOOS
MAXIMALE PERSDRUK	200 BAR
DRUKINSTELLING	PROPORTIONELE VENTIEL OM DRUK EN ZACHTE KERN VANUIT DE CABINE IN TE STELLEN

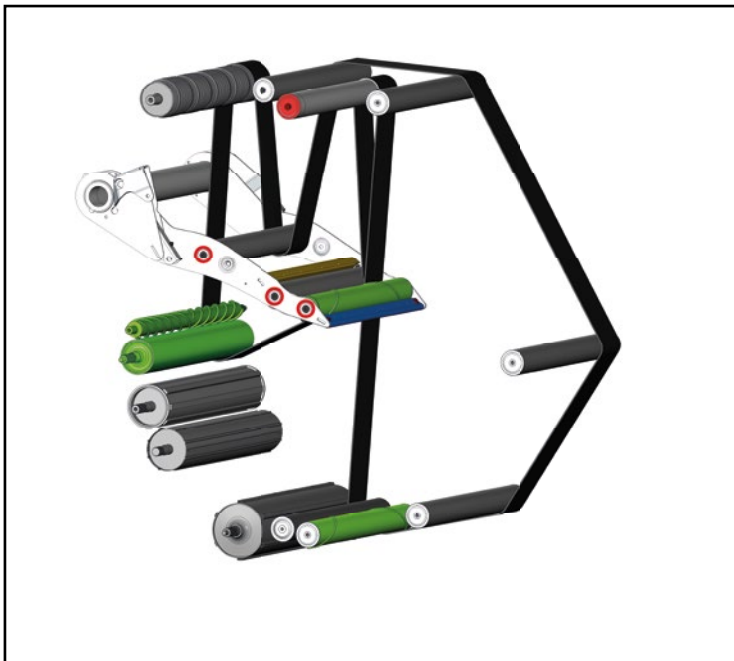

VB 3160 - VB 3190

BAALVORMING	5 RIEMEN + 3 ROLLEN
RIEMEN	EINDLOOS
MAXIMALE PERSDRUK	200 BAR
DRUKINSTELLING	PROPORTIONELE VENTIEL OM DRUK EN ZACHTE KERN VANUIT DE CABINE IN TE STELLEN
GELEIDEROLLEN RIEMEN	SPANARM- & BOVENKAMERROLLEN MET ZWARE H-D LAGERS EN AFDICHTINGEN ●
KETTINGSMERING	MASTER LUBE KETTINGSMERING

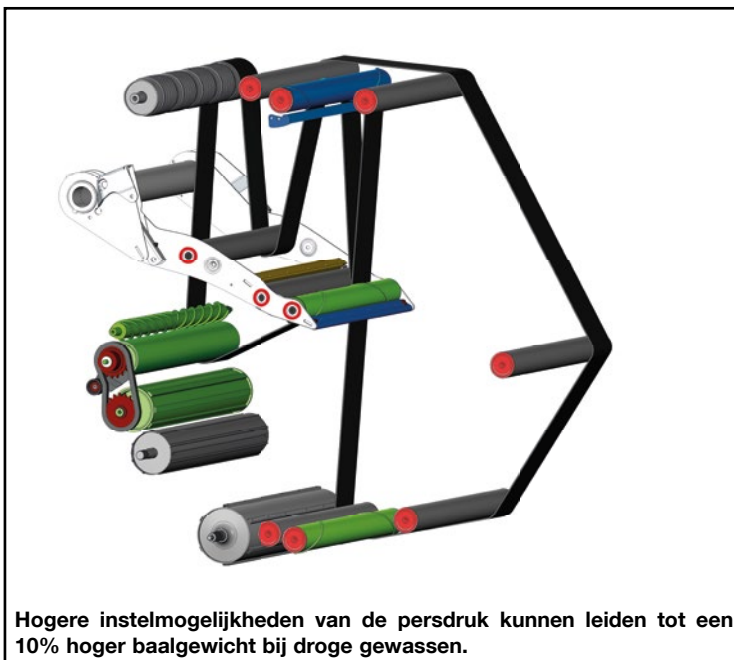

VB(P) 3165 - VB(P) 3195

BAALVORMING	5 RIEMEN + 3 ROLLEN
RIEMEN	EINDLOOS + TWEDE AANDRIJFROL
MAXIMALE PERSDRUK	235 BAR INCLUSIEF + SET VOOR LAGE DICHTHEID
DRUKINSTELLING	PROPORTIONELE VENTIEL OM DRUK EN ZACHTE KERN VANUIT DE CABINE IN TE STELLEN
GELEIDEROLLEN RIEMEN	ALLE GELEIDEROLLEN VOOR DE RIEM HEBBEN ZWARE H-D LAGERS EN AFDICHTINGEN ●
KETTINGSMERING	BEKA MAX CONTINUE KETTINGSMERING

Hogere instelmogelijkheden van de persdruk kunnen leiden tot een 10% hoger baalgewicht bij droge gewassen.

STEVIGE BAALVORM

Een van de laatste stappen bij het maken van perfecte balen is het binden van de balen. Dit is een van de meest cruciale stappen in het proces. Hoe minder tijd nodig is voor het binden, hoe hoger de capaciteit. De bindoplossingen van KUHN garanderen een betrouwbaar en veilig bindproces.



UITSTEKENDE NETBINDING

De netbinder met actieve pre-stretchtechniek zorgt voor een stevige baalvorm dankzij de constante hoge netspanning tijdens heel de bindcyclus. Het net wordt aan de voorzijde van de perskamer ingevoerd om een gelijkmatige en directe start te verzekeren. Dankzij de opslagruimte voor een tweede rol is er voldoende net voor een lange werkdag. Het wisselen van de netrol kan eenvoudig vanaf de grond gebeuren.

KUHNs innovatieve bindsysteem is zo ontworpen dat het net altijd voorgestrekt is tijdens het binden. Het netwikkelsysteem draait op 90% van de draaisnelheid van de baal zodat het net gespannen wordt in plaats van afgeremd. Na het verlaten van de perskamer zet de baal hierdoor niet uit, maar behoudt zijn dichtheid. Het netbindsysteem zorgt voor uitstekende spreiding van het net tot de baalschouders om luchtblazen te voorkomen en de kwaliteit van het kuilvoer te verbeteren.

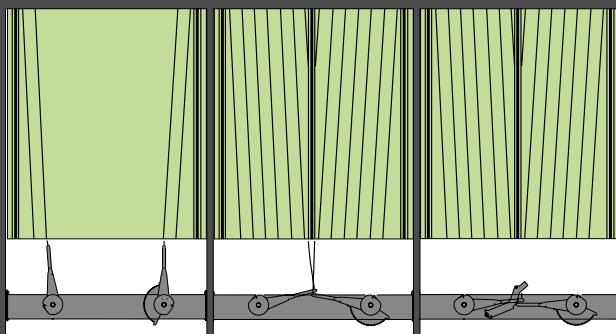

Twee touwbuizen voeren gelijktijdig touw aan

De touwen kruisen elkaar in het midden

Geen losse einden aan de rand van de baal

TOUWBINDING

Door gebruik te maken van een dubbel touwbindsysteem wordt de tijd van de bindcyclus tot een minimum beperkt. Tijdens de bindcyclus starten de twee touwen aan de buitenkant van de baal en overlappen elkaar voordat ze naar het midden van de baal bewegen. In het midden van de baal overlappen ze elkaar weer. Hierdoor worden de touwen vastgezet en worden losse touweinden voorkomen.

Indien gewenst kunnen de VB- en VBP-persen uitgevoerd worden met zowel touw- als netbinding.

INTUÏTIEVE GEBRUIKERSINTERFACES

Cruciaal bij het bereiken van de productiviteit die u van uw KUHN-machine verwacht, zijn de gebruikersinterfaces. Wij hebben aandachtig geluisterd naar de gebruikers van onze machines en hebben hun wensen in onze nieuwe gebruikersinterfaces en bedieningspanelen geïntegreerd. Voor u is het belangrijk om continu een duidelijk beeld te hebben van wat uw machine doet en om alle belangrijke instellingen binnen handbereik te hebben. Hierdoor heeft u volledige controle over uw machine, zelfs op lange werkdagen.



VT 30

Met het VT 30-bedieningspaneel kunt u het pers- en bindproces volledig besturen vanuit de trekkercabine. Het 3,5" inch kleurscherm heeft dezelfde gebruikersinterface als de andere KUHN-persen, waardoor het voor alle bestuurders een gemakkelijk te begrijpen bedieningspaneel is. De VT 30 is uitgerust met een touchscreen en softkeys voor een intuïtieve bediening onder alle omstandigheden. De VT 30 wordt met een 3-polige stekker aangesloten op de trekker.

CCI 50

De VB-modellen uit de hogere prijsklasse zijn volledig compatibel met ISOBUS. Dit betekent dat de intuïtieve gebruikersinterface op alle VT-terminals weergegeven kan worden. De CCI 50 is een volledige ISOBUS-terminal met een 5,6" inch kleurscherm. Hij kan bediend worden via het touchscreen of de softkeys. Op de CCI 50 kunnen een aantal CCI-apps gebruikt worden, zodat u uw terminal het hele jaar door kunt benutten.

CCI 1200

De CCI 1200 is ons allernieuwste ISOBUS bedieningspaneel. Het 8,3" kleurentouchscreen heeft een programmeerbare weergave. U kunt bijvoorbeeld zowel de camera als de gebruikersinterface op het scherm zien. Het paneel is compatibel met een groot aantal CCI-apps en is ook geschikt voor toepassingen op het gebied van precisielandbouw. De CCI 1200 wordt geleverd met een opbergkoffer zodat de terminal veilig opgeborgen kan worden.



ELEKTRONICA

	VB 3155 - 3185	VB 3160 - 3190	VB 3165 - 3195	VBP 3165 - 3195
VT 30 - NIET ISOBUS COMPATIBEL	●			
CCI 50 - ISOBUS COMPATIBEL		●	●	●
CCI 1200 - ISOBUS COMPATIBEL		●	●	●

ZICHT AAN ALLE ZIJDEN

Voor een optimaal zicht en maximale veiligheid rondom de machine kan de VB / VBP met een KUHN-camerasysteem worden uitgerust. Er zijn 2 versies beschikbaar: één versie is compatibel met de CCI-terminal, de andere versie heeft een afzonderlijke monitor en camera.



TWEE TECHNIEKEN IN ÉÉN MACHINE

Twee technologieën van KUHN gecombineerd in één machine: de VBP BalePack. Deze gemakkelijk te bedienen machine werkt bij alle gewasomstandigheden en zelfs op de steilste hellingen.

SNELLE EN VEILIGE BAALOVERDRACHT

Om stilstand te beperken en de productiviteit te verhogen is een snelle baaloverdracht vereist. Zijgeleiders op de KUHN VB BalePack zorgen voor een snelle en veilige baaloverdracht, ook bij het werken op steile of glooiende percelen. De 4-bands wikkeltafel met 2 grote rollen en 4 verticale kegels zorgt voor maximale grip op de baal, een constante rotatie en een juiste folie-overlap, ongeacht de baalvorm.

HET TRANSPORTSISTEEM MET TWEE LAADARMEN REALISEERT EEN TOT 40% SNELLERE BAALOVERDRACHT.

De eerste laadarm (rood) vangt de baal op als deze de perskamer verlaat. De wikkeltafel kantelt naar voren, klaar om de baal te ontvangen.

Voordeel: De baal kan niet achter van de wikkeltafel afrollen, ook niet wanneer tegen een steile helling omhoog wordt gereden.

De tweede laadarm (blauw) transporteert de baal naar de wikkeltafel. De achterklep sluit automatisch, met de tweede vork nog in de hoogste positie.

Voordeel: Dit bespaart tijd en voorkomt ook dat de baal naar voren onder de achterklep rolt wanneer op een steile helling naar beneden wordt gereden.

De wikkeltafel keert terug naar de horizontale positie en de tweede laadvork gaat omlaag. De baal ligt op de wikkeltafel en wordt ondersteund door vier brede riemen en vier verticale steunrollen.

Voordeel: De baal wordt goed ondersteund door de tafel en kan ongeacht haar vorm perfect worden gewikkeld.

Het IntelliWrap-wikkelsysteem met dicht bij elkaar gemonteerde voorstrekkingen wikkelt de baal snel, zowel in conventionele als in (optie) 3D-modus.

Voordeel: De verticaal gemonteerde voorstrekkingen zorgen ervoor dat er tijdens het wikkelen geen gras tussen de folielagen komt. Dit resulteert in een betere afdichting tussen de folielagen en een hoge ruwwoerkwaliteit.

De laag gemonteerde wikkeltafel zorgt ervoor dat de gewikkelde baal tijdens het rijden voorzichtig kan worden gelost, automatisch of handmatig.

Voordeel: Bij het werken op hellingen kan de gewikkelde baal worden gelost terwijl het touw of net om de volgende baal wordt aangebracht, wat tijd bespaart en de capaciteit verhoogt.



VOLLEDIG AUTOMATISCH DEBLOCK-SYSTEEM

De beveiliging met nokkenslipkoppeling wordt ingeschakeld wanneer de toevoer verstopt raakt door een te grote hoeveelheid gewas. De DROPFLOOR zakt automatisch* en de messen worden teruggetrokken. De gebruiker ziet op de terminal wat er gebeurt. Zodra de aftakas weer ingeschakeld wordt, treedt de rotor opnieuw in werking. Het gewas wordt zonder verstoppingen naar de perskamer geleid en de DROPFLOOR en de messen nemen automatisch hun positie weer in.



VOLLEDIG AUTOMATISCHE MESREINIGING

De OPTICUT-messen worden automatisch gereinigd, zodra het aantal balen bereikt is dat vooraf in het programma is ingesteld. Op die manier blijven de messenhouders schoon, zodat de messen gemakkelijker verwijderd kunnen worden aan het einde van de werkdag.

*Afhankelijk van de instelling.

FLEXIBEL WIKKELEN



Met INTELLIWRAP beschikt u over een enorme flexibiliteit tijdens het wikkelen. U heeft voortdurend controle over de overlap van de folie en het gewenste aantal lagen (4, 5, 6, 7, 8, 9...) die u kunt afstemmen op de lokale omstandigheden, het gewas en de bewaartermijn. Een uitstekende verdeling van de folie rond de baal en een nauwkeurige overlapping van de folie zorgt voor optimale efficiëntie en een betere ruwvoerkwaliteit.

STEL HET AANTAL FOLIELAGEN IN OP 5.

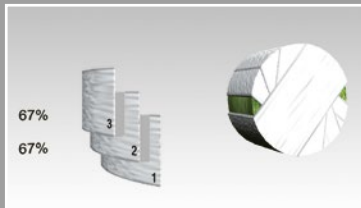

De baal wordt bedekt met 3 lagen en 67% overlapping.

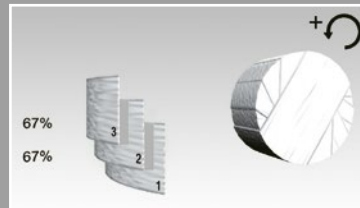

De baal gaat sneller draaien.

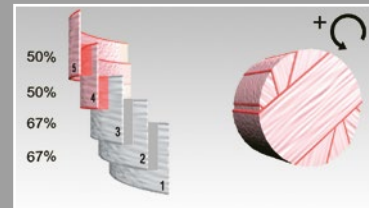

Laatste 2 wikkelingen met 50% overlap.

ONTDEK DE VOORDELEN VAN INTELLIWRAP EN 3D-WIKKELEN IN ÉÉN MACHINE

Met het 3D wikkelp proces van KUHN wordt de totale hoeveelheid folie gelijkmatiger en efficiënter over het gehele oppervlak van de baal verdeeld.



Start van 3D-wikkelen waarbij de schouders van de baal bedekt worden.



Daarna wordt het cilindrisch oppervlak van de baal gewikkeld tot ongeveer 80% bedekt is.



Overschakeling op conventioneel wikkelen om de baal 100% te bedekken.

Bij 3D-wikkelen wordt de folie eerst aangebracht op de plek waar het het hardst nodig is: op de baalschouders. Als de volledige 3D-cyclus klaar is, is ongeveer 80% van de baal bedekt met folie. Daarna zorgt het conventioneel wikkelsysteem ervoor dat 100% van de baal met wikkelfolie wordt gewikkeld. De folie heeft een perfecte zuurstofbarrière omdat alle lagen aan elkaar gelijmd worden. De cilindrische wikkeling waarborgt dat de baal zijn vorm behoudt, zelfs na een lange opslagperiode.

DOOR GECOMBINEERD GEBRUIK VAN INTELLIWRAP EN 3D-WIKKELEN ONTSTAAN MOOI GEVORMDE, DICHT AFGESLOTEN BALEN EN NEEMT DE RUWVOERKwaliteit TOE. DE GEWENSTE PROFESSIONELE KWALITEIT!



OVERZICHT VB 3155 - 3185

MACHINEKENMERKEN



1 Robuust aandrijfsysteem met "IWIS"-kettingen van hoge kwaliteit



2 Pendelende pick-up

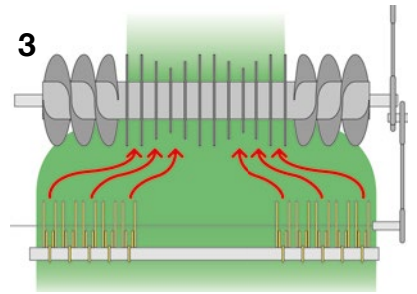

3 INTEGRAL ROTOR-technologie

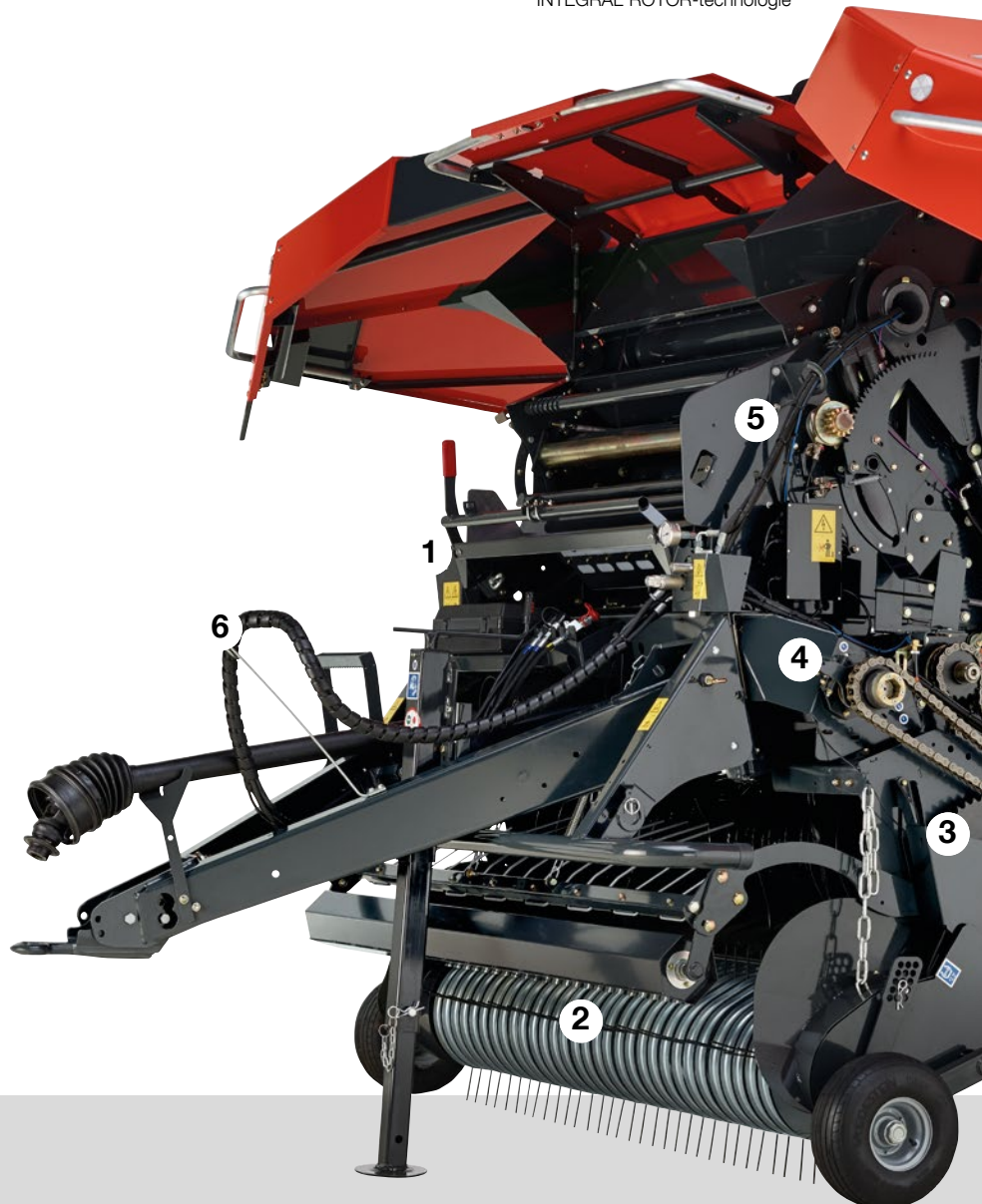

OPTIES



Verschillende banden mogelijk



Baaluitwerper

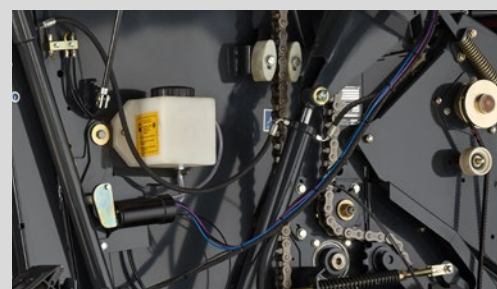

Kettingsmering

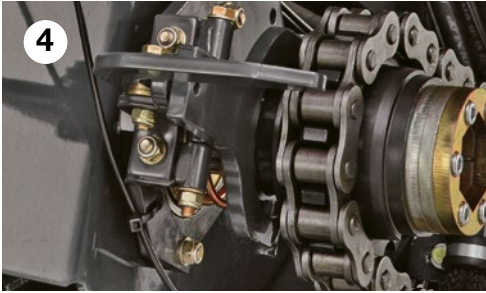

4

Mechanische rotorontkoppeling

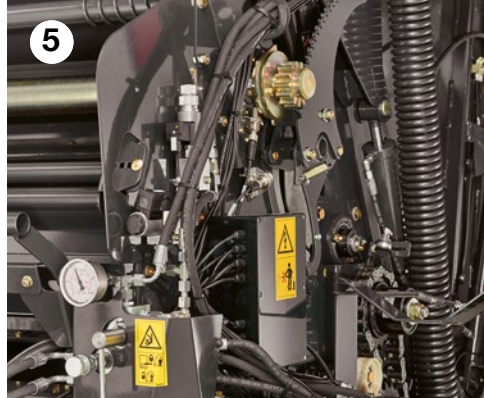

5

Proportioneel ventiel om de persdichtheid vanuit de cabine te regelen



6

VT 30-bedieningspaneel



OVERVIEW VB 3160 - 3190

MACHINEKENMERKEN

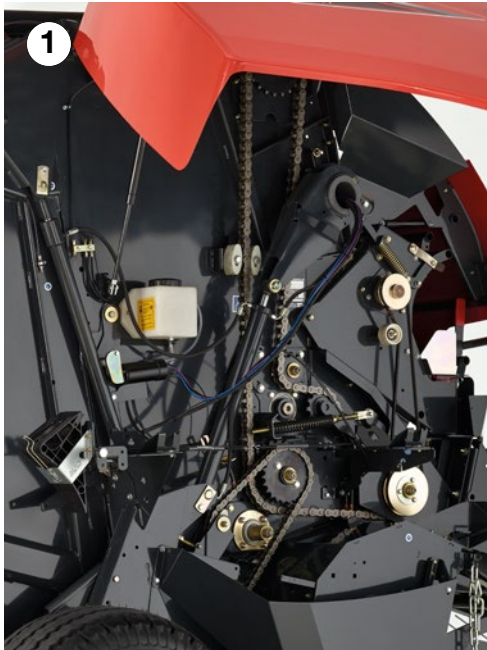

Robuuste H-D cardan-/kruiskoppelingen in de aandrijfassen



Pendelende pick-up

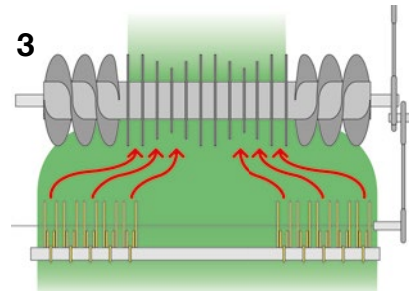

INTEGRAL ROTOR-technologie

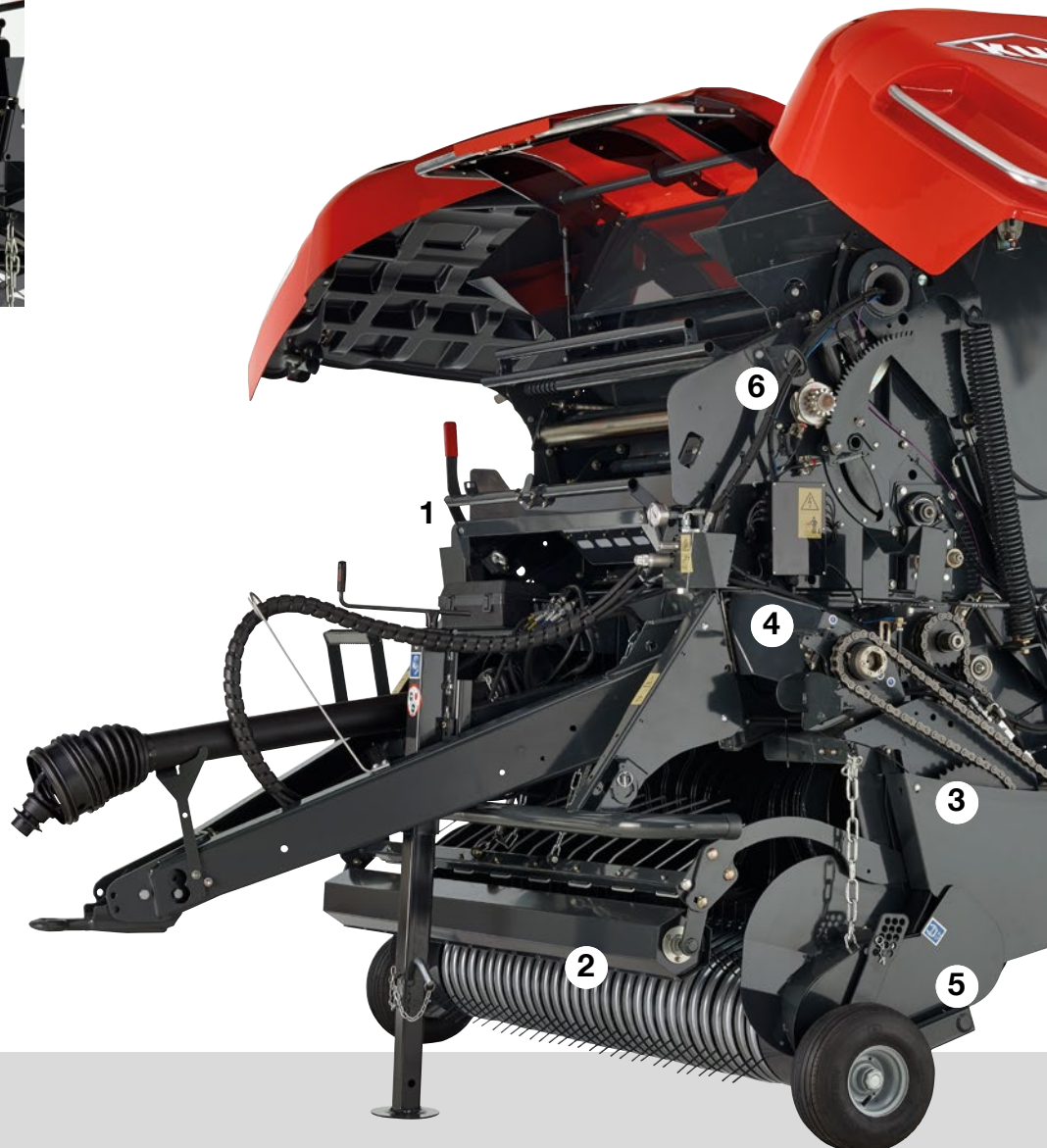

OPTIES



Verskillende banden mogelijk



Baaluitwerper

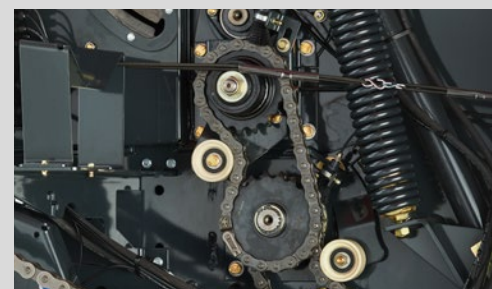

Tweede extra rol riemaandrijving

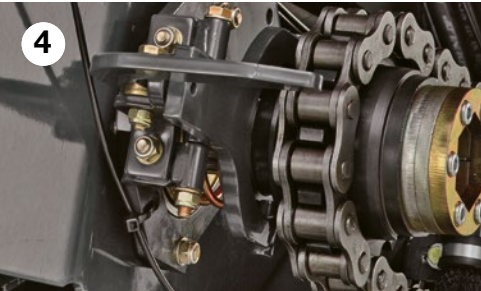

Mechanische rotorontkoppeling



Heavy Duty kruiskoppelingen.

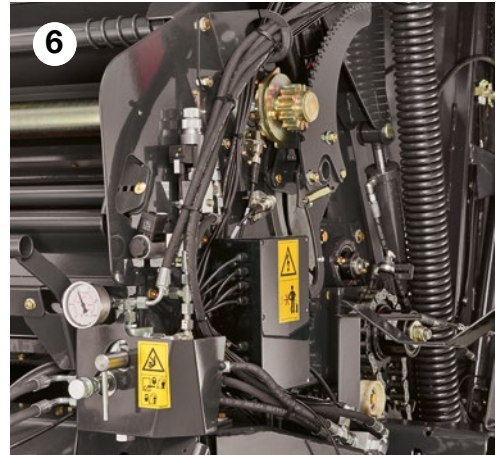

Proportioneel ventiel om de persdichtheid vanuit de cabine te regelen



CCI 50 / CCI 1200-bedieningspaneel

OVERVIEW VB(P) 3165 - 3195

MACHINEKENMERKEN

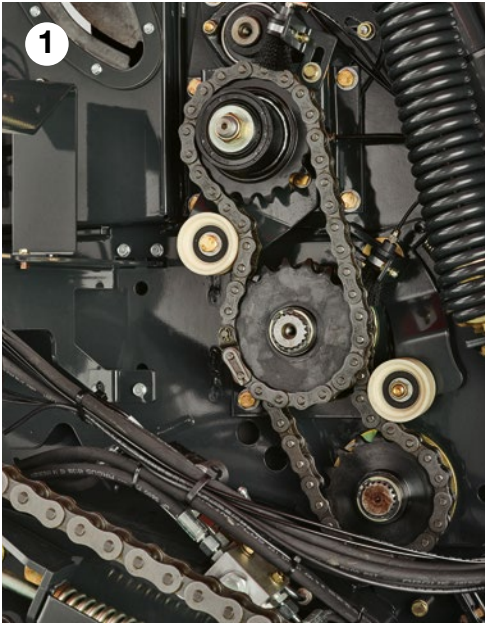

Tweede extra rol riemaangedrijving garandeert een veilige aandrijving onder alle gewasomstandigheden



Aparte regeling messen / DROPFLOOR vanuit de bestuurdersstoel



Solide en brede smeerborstels op de kettingen zorgen voor een perfecte smering.

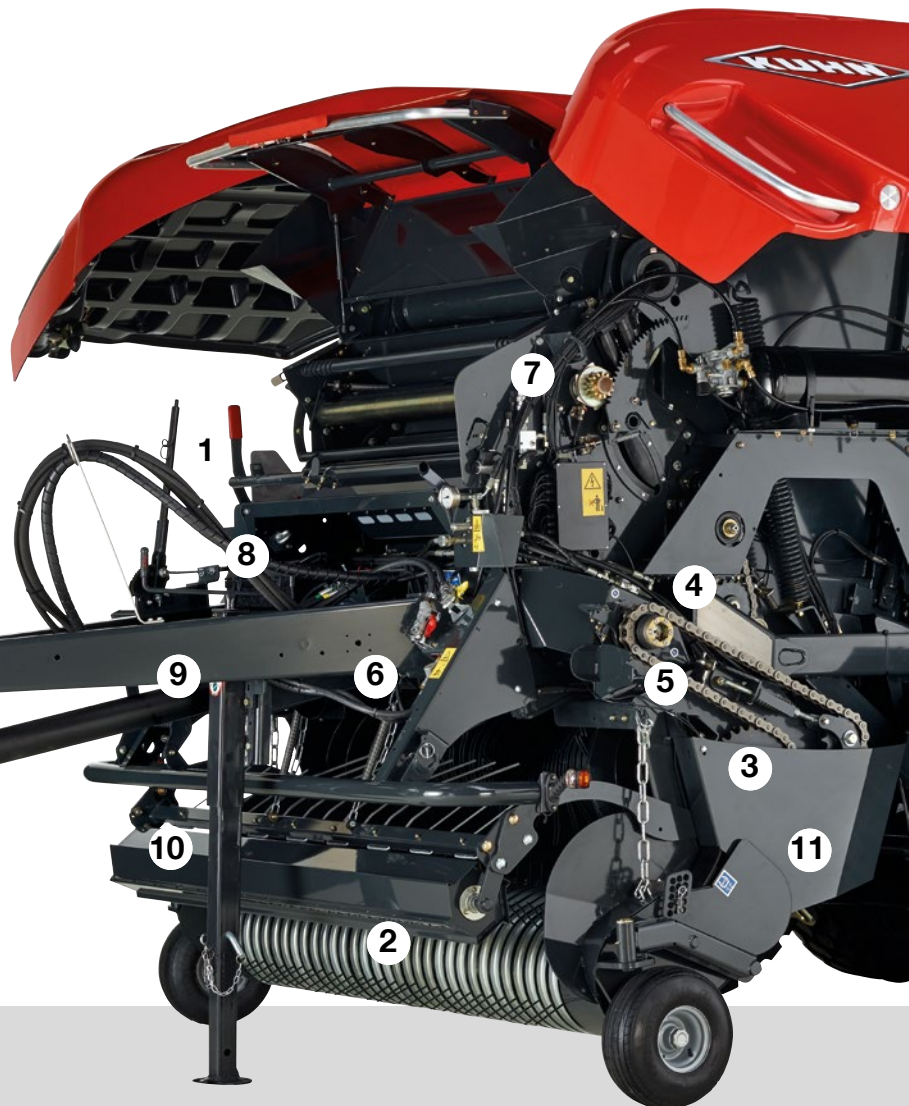

2

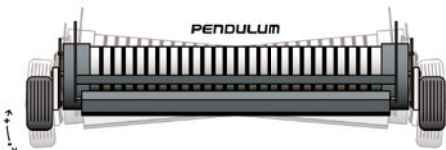

Pendelende pick-up

3

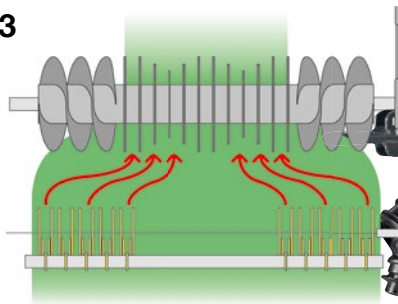

INTEGRAL ROTOR-technologie

OPTIES



3D-wikkelsysteem (VBP 3165 & 3195)



Verschillende banden mogelijk



Baaluitwerper



6

Heavy Duty kruiskoppelingen.

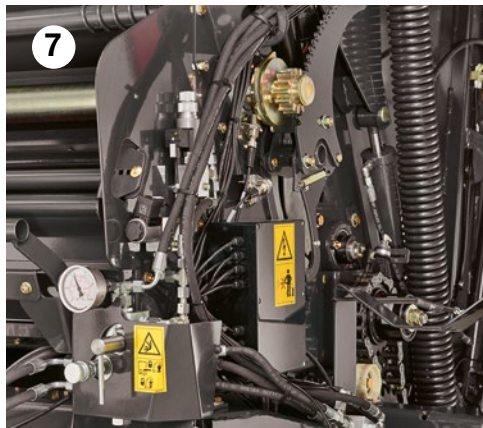

7

Proportional valve for in-cab density control

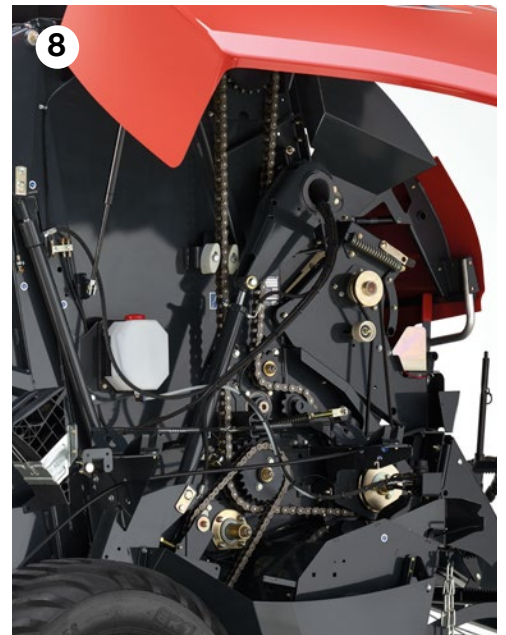

8

Robuust aandrijfsysteem met "IWIS"-kettingen van hoge kwaliteit + 1/4" 20BH hoofdaandrijving met hardverchroomde pennen



10

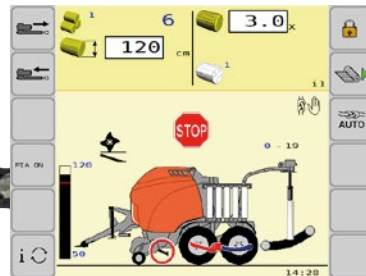

11

Volledig automatisch rotor-DEBLOCK-systeem (alleen VBP)



9

Beka Max continu kettingsmeersysteem - olie



10

Grote gewasrol (Ø 217 mm)



CCI 50 / CCI 1200-bedieningspaneel



GEWOON GEWELDIG VOER!

Wist u dat u € 89 per ha per jaar kunt besparen op krachtvoer door de verontreinigingen in het voer te verminderen van 4 naar 2% * Wij helpen u om voer van topkwaliteit te produceren en winst te maken.

Graag geven we de kennis op het gebied van voederproductie door die we de afgelopen decennia bij de vervaardiging van voederwinningsmachines opgedaan hebben. We geven advies over hoe u kwalitatief hoogwaardig veevoer kunt produceren. Wij leggen u uit wat de sterke punten van onze machines zijn, zodat u ze optimaal kunt benutten om de kwaliteit van uw voer te behouden.

**Bron: Landwirtschaftskammer Weser-Ems, Duitsland.*

Met de expertise van KUHN oogst u voer met...

Minimale
VERLIEZEN

Een hoge
**ENERGIE - EN
VOEDINGSWAARDE**

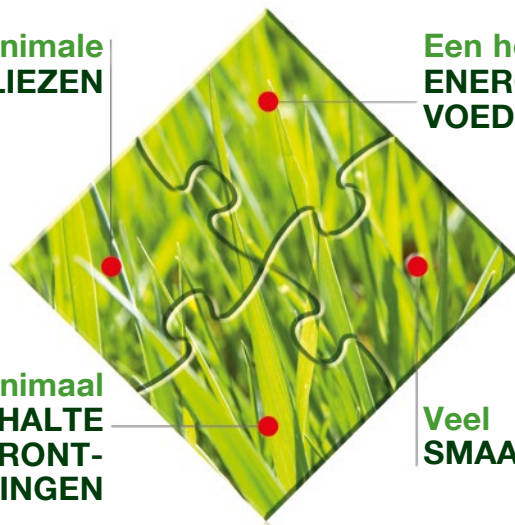

Een minimaal
**GEHALTE
AAN VERONT-
REINIGINGEN**

Veel
SMAAK

Al onze expertise vindt u op forage.kuhn.com.

KUHN PARTS

ONTWIKKELD EN GEPRODUCEERD VOOR EEN
LANGE LEVENSDUUR



De basis van de originele KUH N onderdelen wordt gelegd in eigen gieterij met speciaal hardingsproces. U kunt vertrouwen op de hoogste kwaliteit van originele onderdelen. Voordeel voor de eindgebruiker is de ondersteuning vanuit de serviceafdeling en snelle levering uit eigen magazijn. Dit biedt een snelle reparatie en service door de plaatselijke KUH N dealer.



be strong, be **KUH N**



Specificaties

	VB 3155 - 3185			VB 3160 - 3190			VB 3165 - 3195			VBP 3165 - 3195	
	OPTIFLOW	OPTIFEED	OPTICUT 14	OPTIFLOW	OPTIFEED	OPTICUT 14	OPTIFEED	OPTICUT 14	OPTICUT 23	OPTICUT 14	OPTICUT 23
Baalafmetingen											
Diameter - cm	80 - 160 / 185			80 - 160 / 185			80 - 160 / 185			80 - 160 / 185	
Breedte - cm	120			120			120			120	
Pick-up											
Breedte pick-up - cm	210	230		210	230		230			230	
Aantal rijen tanden	4 rijen			4 rijen	5 rijen		5 rijen			5 rijen	
Tandafstand - mm	61			61			61			61	
Gewasrol pick-up	Standaard			Standaard			Standaard (Ø 217 mm)			Standaard (Ø 217 mm)	
Pick-upwielen met luchtbanden	◆			◆			◆			◆	
Meesturende wielen	◇			◇			◇			◇	
Perskamer											
Baalvorming	5 riemen + 3 rollen			5 riemen + 3 rollen			5 riemen + 3 rollen			5 riemen + 3 rollen	
Riembreedte - mm	215			215			215			215	
Riemen	Verbonden of eindeloos			Eindloos			Eindloos riemen en tweede aandrijfrol standaard			Eindloos riemen en tweede aandrijfrol standaard	
Invoer											
Invoerunit	Open Throat	Rotor	Snijrotor	Open Throat	Rotor	Snijrotor met dubbele tanden	Rotor	Snijrotor met dubbele tanden		Snijrotor met dubbele tanden	
Rotortanden van HARDOX®-slijtplaten	-	-	-	-	◆	◆	◆	◆		◆	
Theoretische snijlengte - mm	-	-	70	-	-	70	-	70	45	70	45
Mesbeveiliging	-	-	Individueel veer	-	-	Individueel veer	-	Individueel veer	Individueel veer	Individueel veer	
GROEPENSCHAKELING	-	-	-	-	-	-	-	◆	◆	◆	◆
Rotorontkoppeling	-	Handmatig		-	Handmatig		-	Handmatig		Handmatig	
DROPFLOOR	-	-	-	-	◇	◆	◆	◆	◆	◆	◆
Automatisch rotor DEBLOCK-systeem	-	-	-	-	-	-	-	-	-	◆	◆
Automatische mesreiniging	-	-	-	-	-	-	-	-	-	◆	◆
Bindsysteem	Touw, net, touw & net			Net, touw & net			Net, touw & net			Net, touw & net	
Dubbele touwbinding/capaciteit	◆ / 8			-			-			-	
Netbinding/capaciteit	◇ /1+2			◆ /1+2			◆ /1+2			◆ /1+2	
Net- en touw/capaciteit	◇ /1+1/8			◇ /1+1/8			◇ /1+1/8			◇ /1+1/8	
Bediening											
Bedieningssysteem	VT 30			ISOBUS			ISOBUS			ISOBUS	
Persdrukinstelling	Terminal			Terminal			Terminal			Terminal	
Onafhankelijke mes-/DROP-FLOOR-selectie	-	-	Handmatig (op persventiel)	-	-	Handmatig (op persventiel)	-	Terminal		Terminal	
Wikkelunit											
3D-wikkelsysteem	-			-			-			◇	
Folie-eind/breuksensor	-			-			-			◆	
Banden											
11.5/80-15.3	◆			-			-			-	
15.0/55-17	◇			◆			-			-	
19.0/45-17	◇			◇			-			-	
500/45-22.5	-			◇			◆			◆ (tandem-as)	
500/45R22.5 FL639M	-			◇			-			◇ (tandem-as)	
Hydraulische/pneumatische remmen	◇/◇			◇/◇			◇/◇			◆/◇	
Afmetingen machine											
Lengte - cm	402			402			402			650	
Breedte - cm	246			246			246			298	
Hoogte - cm	267 / 287			267 / 287			267 / 287			267 / 287	
Gewicht - kg		≥ 2.900	≥ 3.050	≥ 2.540	≥ 3.040	≥ 3.240	≥ 3.220	≥ 3.420	≥ 3.470	≥ 5.650	
Min. benodigd vermogen*	45 kW (62 pk)	50 kW (67 pk)	60 kW (80 pk)	45 kW (62 pk)	50 kW (67 pk)	60 kW (80 pk)	45 kW (62 pk)	50 kW (67 pk)	60 kW (80 pk)	68 kW (90 pk)	

◆ standaard ◇ optie - = niet beschikbaar

* = het benodigd vermogen kan verschillen naargelang het gewas, de omstandigheden en de gebruikte opties. Raadpleeg de gebruiksaanwijzing voor de juiste maatvoering van de trekker.

VB-VBP 3100 SERIES

DESIGNED BY KUHN, MADE BY KUHN

Bekijk de volledige serie persen en wikkelaars van KUHN



1. Vaste kamer persen - 2. Vaste kamer BalePacks - 3. i-BIO+ - 4. Grootpakpersen - 5. + 6. Ronde en vierkante balenwikkelaars.

Voor meer informatie over een KUHN-dealer bij u in de buurt, zie onze website www.kuhn.com



Bezoek onze YouTube-kanalen.



www.kuhn.com

Uw KUHN-dealer

PACKO-Agri

8210 Zedelgem Tel.: (050) 25 00 10

5590 Ciney Tel : (083) 61 14 74

BELGIE

www.packo.be

Reesink Technische Handel B.V.

Woudhuizermark 79 - 7325 AC Apeldoorn

Postbus 200 - 7300 AE Apeldoorn

Tel.: 0575 - 59 94 69

www.kuhn.rth.nl

De informatie in dit document is uitsluitend indicatief en is niet-bindend. Onze machines voldoen aan de voorschriften die gelden in het land van levering. Het is mogelijk dat sommige veiligheidsvoorzieningen in onze documentatie ontbreken om bepaalde details beter te kunnen tonen.

Voor gebruik van deze machines dienen de veiligheidsvoorzieningen correct gemonteerd te zijn overeenkomstig de instructies in de gebruiks- en montageaanwijzing. Neem het maximaal toegelaten gewicht van de trekker, de hefcapaciteit, de maximale aslasten en belasting van de banden in acht. De belasting op de vooras moet altijd in overeenstemming zijn met de voorschriften die gelden in het land van levering (in Europa moet dit minimaal 20% van het eigen gewicht van de trekker zijn).

We behouden ons het recht voor ontwerpen, specificaties en gebruikte materialen te wijzigen zonder voorafgaande kennisgeving. De in dit document beschreven machines en uitrustingen kunnen door minstens één patent en/of geregistreerd ontwerp beschermd zijn. In dit document vermelde handelsmerken kunnen in één of meerdere landen geregistreerd zijn.

U vindt KUHN ook op

